

PINGVIN

- marknadens minsta aggregat med roterande värmeväxlare

Enervent Pingvin är ett snyggt, monteringsfärdigt ventilationsaggregat för bostadsventilation i höghuslägenheter, radhus och villor.

Bredden på aggregatet passar de vanligaste skåpstandarderna. Ett lämpligt ställe för montering är t.ex. hjälpkök, hemvårdsrum eller tekniskt utrymme.

Manövrering sker enkelt från styrpanelen eller med fjärrreglage oavsett om aggregatet är utrustat med AC-automatik eller manuellt styr.

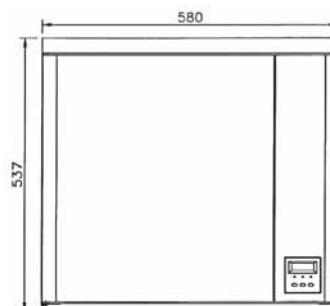

OBS! Display endast på Pingvin AC-modellerna.

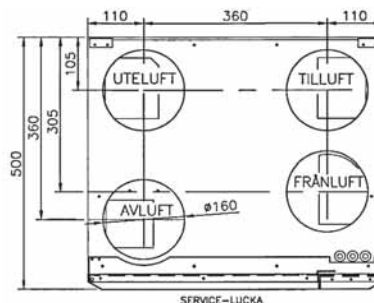

PINGVIN AC och ACW FRÄNLUFT
Specifika kurvor med EU5 PLANFILTER
1, 2, 3, 4, 5, 6, 7 och 8 hastighet

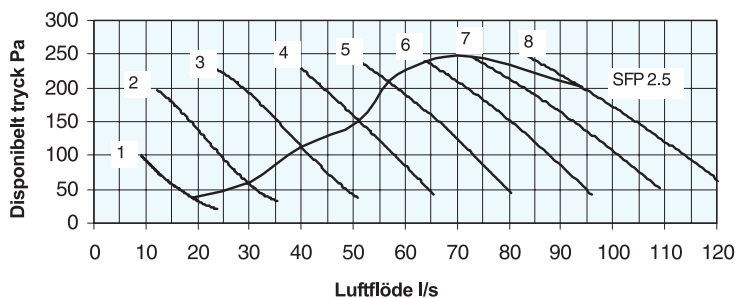

PINGVIN ACE FRÄNLUFT
Specifika kurvor med EU5 PLANFILTER
1, 2, 3, 4, 5, 6, 7 och 8 hastighet

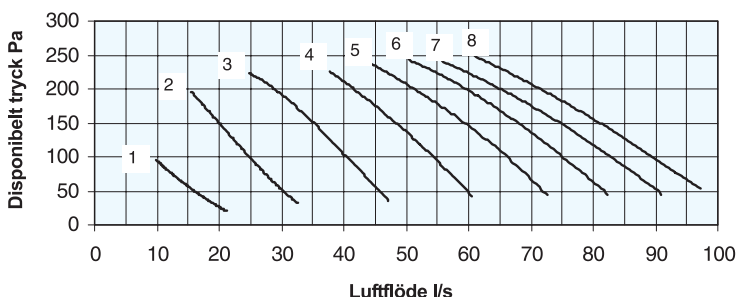

Luftmängd:	Mått:	
+87 l/s	Bredd	580 mm
-95 l/s	Djup	500 mm
Fläkeffektivitet:	Höjd	537 mm
185 W		
Kanalanslutning:	Vikt:	
160 mm	50 kg	

Ventilationsaggregat med roterande värmväxlare

- en garanti för fräsch och ren inomhusluft

Enervent ventilationsaggregaten baserar sig på så kallad regenerativ värmeåtervinning som åstadkoms med en roterande värmväxlare vars aluminiumlameller värms upp av frånluften och överför värme till tilluften. Enervent ventilationsaggregaten är konstruerade och tillverkade för året runt bruk.

Tack vare att verkningsgraden är upp till 85 % behövs eftervärmebatteri sällan ens vid sträng kyla. Samtidigt som Enervent aggregaten sörjer för inneluft av god kvalitet, sparar de mera uppvärmningsenergi än de flesta andra värmeåtervinningsaggregat – tack vare den höga verkningsgraden.

Småhusaggregaten är utrustade endera med AC-automatik, som är en av marknadens mångsidigaste eller med manuell styr som består av 4-hastighets reglering, avbrytare för värmeåtervinningen och modellerna utrustade med elbatteri har reglering av värmen.



Pingvin

+ 87 l/s

- 95 l/s



Pelican

+ 190 l/s

- 205 l/s

Enervent family



LTR-3
± 107 l/s

LTR-6
± 230 l/s

LTR-7
± 310 l/s

LTR-7 XL
± 370 l/s



Pegasos

+ 250 l/s

- 270 l/s

Pegasos XL

+ 370 l/s

- 370 l/s

Årlig värmeåtervinningsförmåga på upptill 85 %!

PEGASOS

+ 250 / -270 l/s

Enervent Pegasos är ett aggregatpaket färdigt att montera. Detta aggregat passar i stora egnahemshus och kontor mm. Pegasos tillverkas i vit plåt med kanalanslutningarna uppåt precis som Pingvin och Pelican, de andra aggregaten i samma serie.

Enervent aggregaten fås både med och utan AC-automatik. Automaten möjliggör bl.a. fukt- och koldioxidstyrning (sensorerna tillägsutrustning) samt styrning av aggregatet via Internet, Ethernet och LON-nätverk.

Pegasos installeras i ett varmt utrymme.



Nu finns även Pegasos XL ±370 l/s

PEGASOS AC, TILLUFT
Specifika kurvor med EU 4/5 FILTER
1, 2, 3, 4, 5, 6, 7 och 8 hastighet

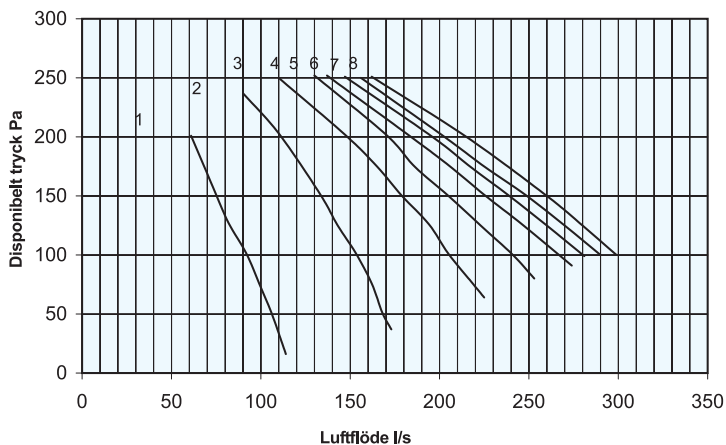

PEGASOS AC, FRÅNLUFT
Specifika kurvor med EU4/5 FILTER
1, 2, 3, 4, 5, 6, 7 och 8 hastighet

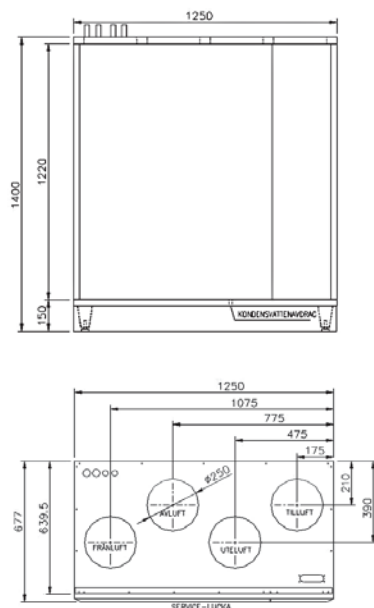
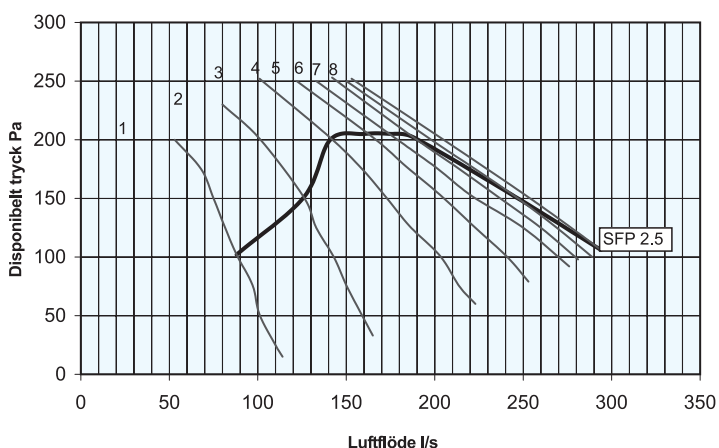

Enervent family

Luftmängd:

+ 250 l/s
- 270 l/s

Fläkteffekt:

560 W

Kanalanslutning:

250 mm

Mått:

Bredd 1250 mm
Djup 677 mm
Höjd 1400 mm

Vikt:

203 kg

FreeWay by Enervent

Enervent FreeWay demonstration
www.enervent.fi

FreeWay Internet, LAN och Modbus TCP

Att koppla en FreeWay enhet till ett Enervent ventilationsaggregat utrustat med AC-automatik, möjliggör styrning/övervakning av aggregatet via Internet, ett lokalt nätverk (LAN) och/eller ett SCADA-system.

I FreeWay enheten finns nästan alla de egenskaper som finns i AC-automatikens egen styrpanel. Användarna kan delas in i olika klasser enligt behörighet. Möjliga larm fås som sms eller e-mail.

FreeWay LON

Att koppla en FreeWay LonWorks adapter till ett Enervent ventilationsaggregat utrustat med AC-automatik, möjliggör styrning/övervakning av aggregatet via Lon nätverk.

Variablerna till LonWorks nätverket har valts utgående från ventilationsaggregatets parametrar.

Variablerna är standard LonWorks variabler för att underlätta installation.

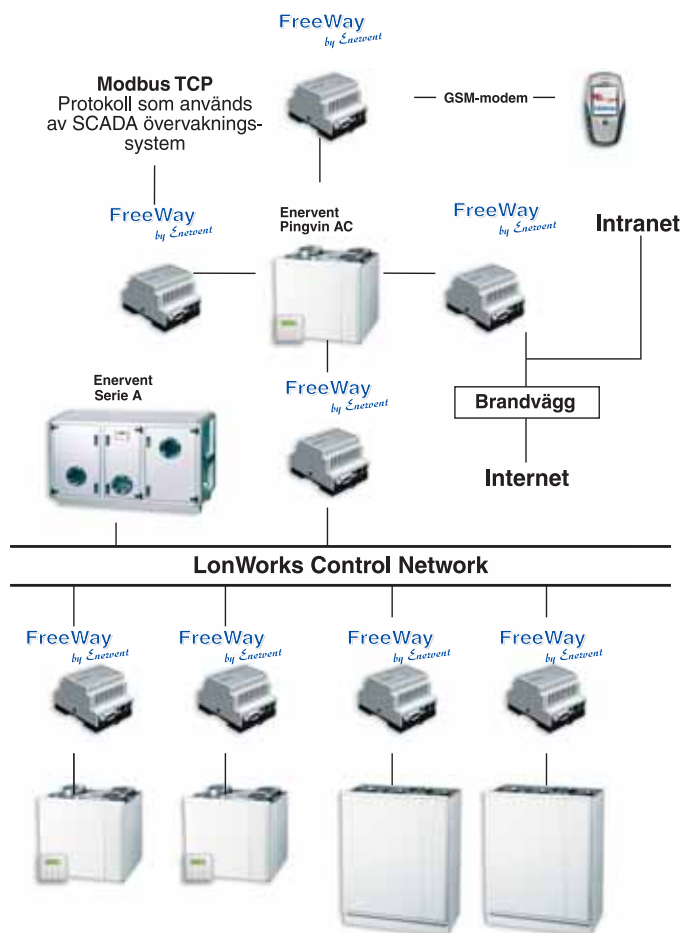

Representanter i Sverige:

Ventilair Ab / Bollnäs
Tel 0278-611500

Climat Produkter Ab / Åkersberga
Tel 08-54087515

Vent Funktion Ab / Motala
Tel 0141-522 10

RCM Produkt / Bjärred
Tel 070-6623230

Tillverkare:



Enervent Oy Ab
Smedjevägen 8, 06150 BORGÅ FINLAND
Tel +358 19 529 700
Fax +358 19 529 7044
enervent@enervent.fi
www.enervent.fi